

RENAULT AUSTRAL E-TECH FULL HYBRID

200 hj



saadaval ka kerghübriidina



hübriidne nägemus linnamaasturist

Renault Austral E-Tech full hybrid muudab mängureegleid: kuni 80% linnasõitudest täiselektrilises režiimis¹, esprit Alpine versioon, 4Control advanced² nelikroolimissüsteem, 774 cm² openR ekraane², 210 cm² head-up displei² ja Google'i teenused².



Renault Austral E-Tech full hybridi pardal ootab sind uuenduslik ja kaasahaarav kogemus.

200 hj E-Tech full hybrid mootor

32 täiustatud juhiabisüsteemi²

984 cm² openR ekraane ja head-up displei²

4Control advanced² nelikroolimissüsteem

575 dm³ pakiruumi maht^{2,3}

esprit Alpine versiooni maailma esmaesitlus

¹ sõltuvalt aku laetuse tasemest ja sõidustiliist / Renault' sisemised andmed / 2022.

² sõltuvalt versioonist või mootorist.

³ VDA protokollil põhjal

Interaktiivne menüü

01. disain

02. sõidunauding

03. sõidukogemus

04. multimeedia

05. interjäär

06. täiustatud juhiabisüsteemid

07. isikupärastamine

allalaaditav pdf

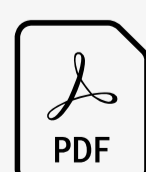

laadi alla hinnakiri

atleetlik disain

Laiad rattakoopad ja jõuline mootorikate annavad oma panuse tõeliselt proportsioonis disaini. Läikivmust* katus rõhutab kerejoonte elegantsust. Kontrastsed külgmised kaitseelemendid* toetavad omanäolist siluetti.



Ajaloolisest Renault ja Alpine'i disainimeeskondade koostööst välja kasvanud esprit Alpine versioon kinnitab selle dünaamilist iseloomu: 20" mustad teemantläikega veljed Daytona, eksklusiivne matt kiltkivihall värv, matthall sportsplitter ees, mattmustad katusereelingud ja erilised embleemid.



20" mustad teemantläikega valuväljed Daytona

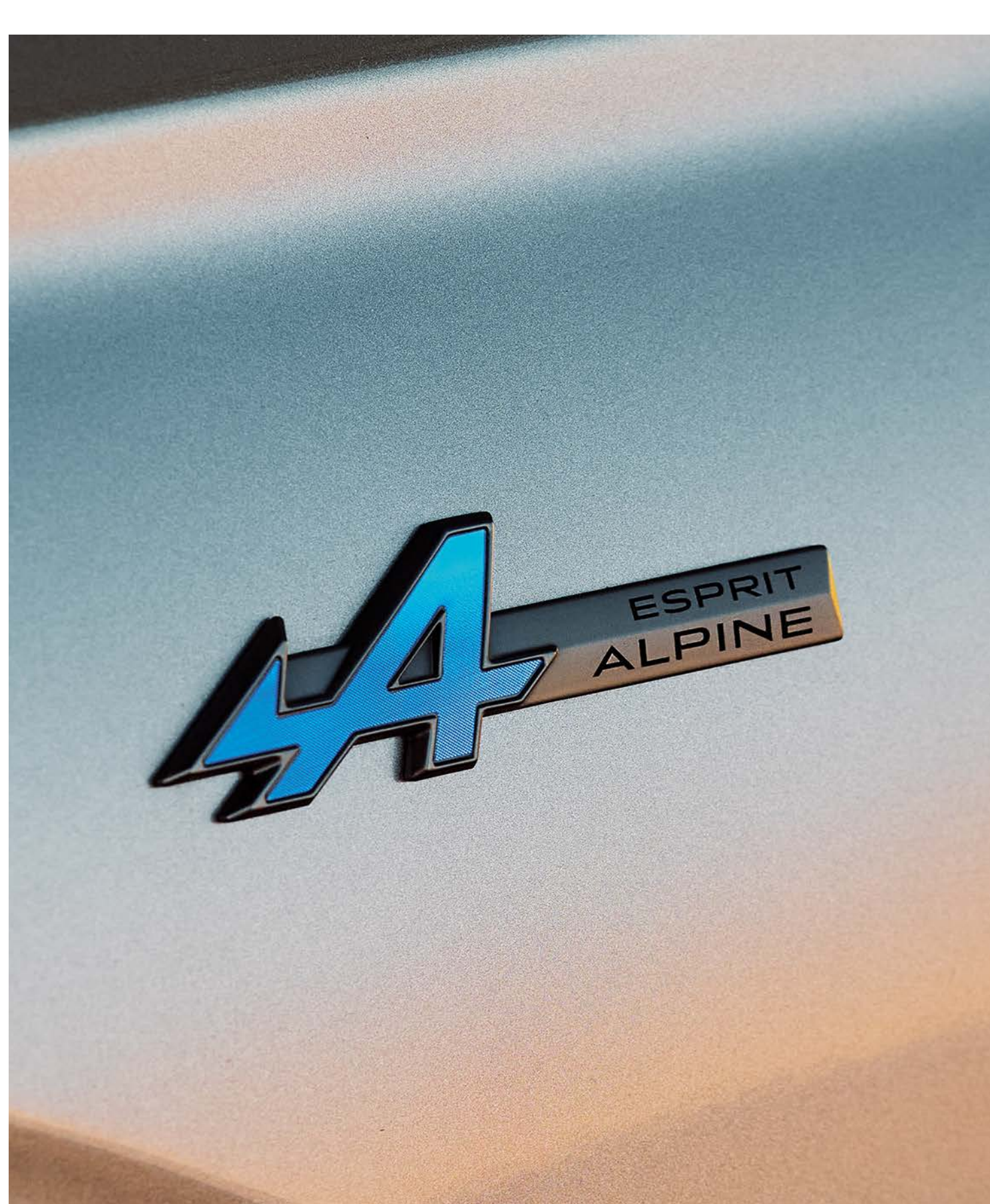

esprit Alpine embleem

Alpine vaimu on tunda ka salongis: Alcantaraga® kombineeritud tekstiilpolstrit ehivad sinised pealisõmblused, peatugedel on eksklusiivsed tikitud logod ning alumiiniumpedaalid lisavad salongi atmosfäärile ja energiale sportlikku puudutust. Nappa naha ja Alcantaraga® kaetud roolil on prantsuse rahvusvärvidele viitavad kolmevärvilised õmblused.

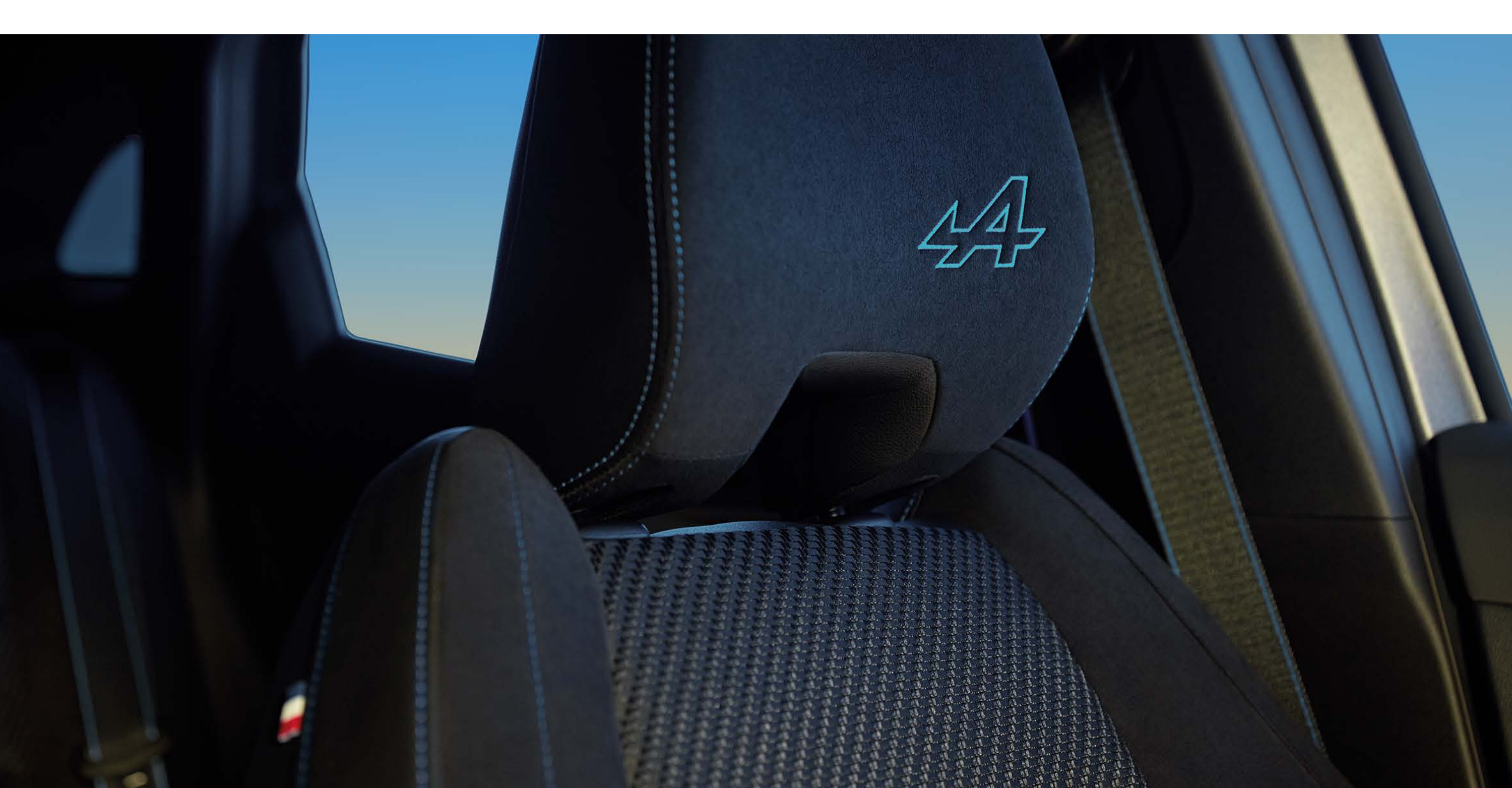

* sõltuvalt versioonist.

[konfigureeri ja telli](#) →

[menüü](#) ↑

02. sõidunauding

hübriidtehnoloogia paremik¹

E-Tech
full hybrid

kuni
80%
linnasõitudest
täiselektrilises režiimis²

kuni
130 km/h
elektrilises režiimis¹

kuni
1100 km
sõiduulatus²

4,6 l/100 km
kütusekulu²

104 g/km
CO₂ emissioon²



Tutvu 100% hübriidse mudelivalikuga ja selle kolme mootoriga: omas kategoorias üks tõhusaim mootor² E-Tech full hybrid, mild hybrid advanced ja mild hybrid.

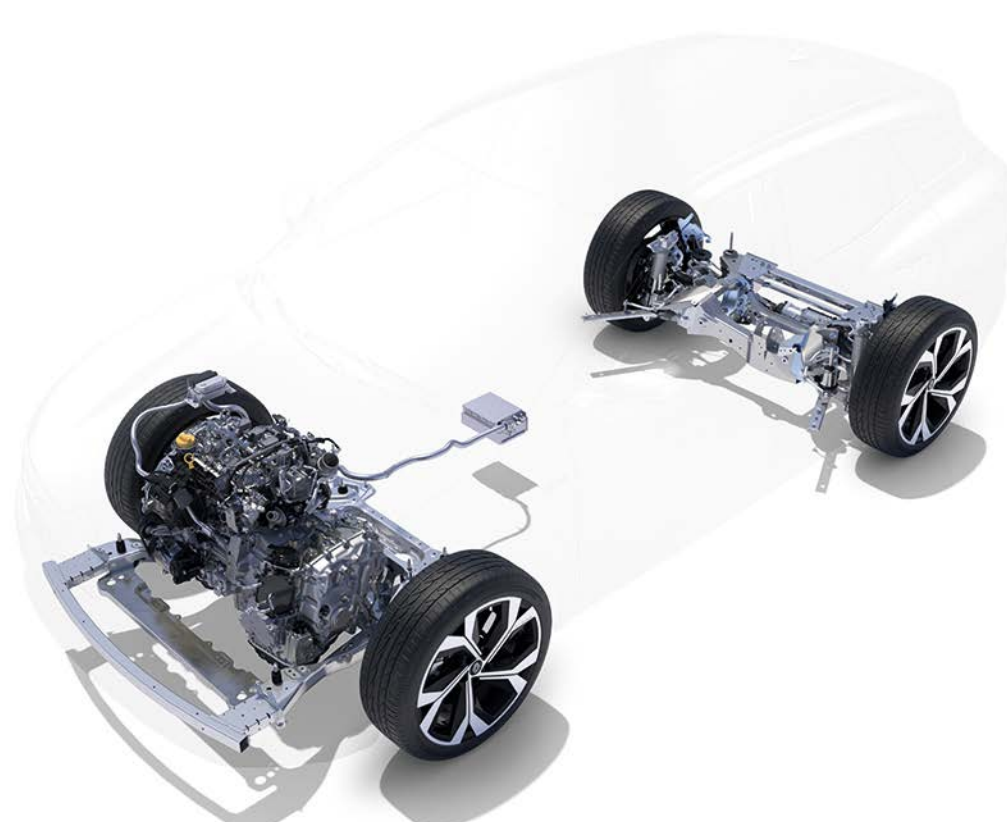
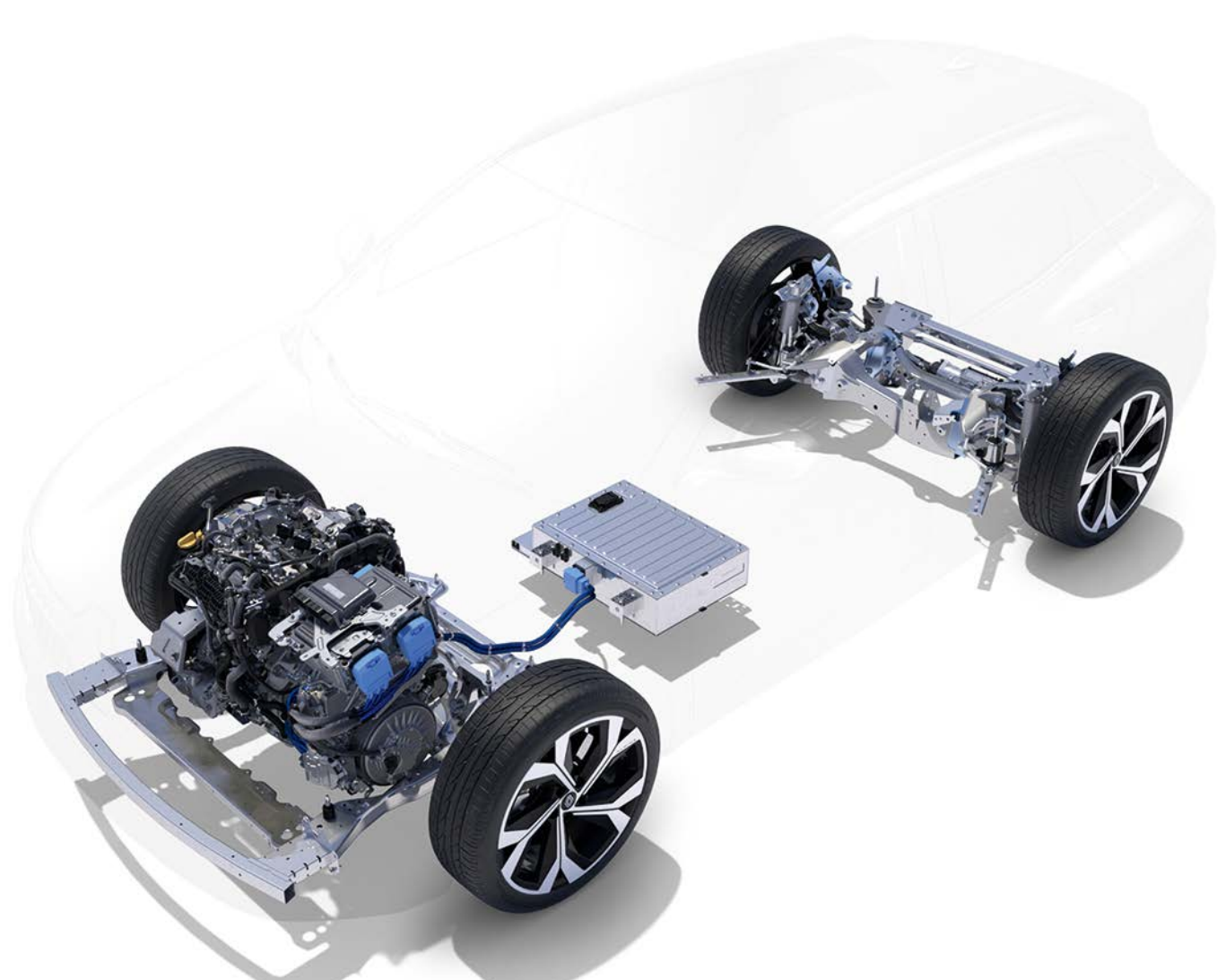

E-Tech full hybrid mootori¹
kütusesääst on kuni 40%³
Sõida kuni 80% linnasõitudest
elektrilises režiimis². Akut laetakse
aeglustusel ja pidurdusel: pole vaja
laadimiseks vooluvõrku ühendada.

mild hybrid
Elektrimootor toetab hübriidsüsteemi
kiirendusel ja mitte ainult ei
paranda sõidukogemust, vaid aitab
vähendada ka kütusekulu.

	E-Tech full hybrid 200	mild hybrid 140 või 160
tehnoloogia	400 V aku + 2 elektrimootorit + 1 sise põlemismootor	12 V aku + 1 sise põlemismootor
kütusesääst^{1, 2}	kuni 40%	kuni 8%
kütusekulu²	alates 4,6 l/100 km	alates 6,1 l/100 km
CO₂ emissioon²	alates 104 g/km	alates 138 g/km alates 140 g/km (auto)
energia taastootmine aeglustusel ja pidurdusel	jah	jah
juhitav energia taastootmine	jah	ei
sise põlemismootorit toetav elektrimootor	jah	jah
linnasõidud elektrirežiimis²	kuni 80% ¹	ei

¹ sõltuvalt aku laetuse tasemest ja sõidustiilist / Renault' sisemised andmed / 2022

² homologeeritud väärtused sõltuvalt versioonist / WLTP protokoll põhjal / allikas: UTAC / juuli 2022.

allikas: UTAC / juuli 2022.

³ E-Tech full hybrid mootoril võrreldes mild hybrid auto mootoriga, WLTP City protokoll põhjal / allikas: UTAC & IDIADA / september 2022.

konfigureeri ja telli →

menüü ↑

4Control advanced*

uus 4Control advanced* nelikroolimisüsteem muudab sõitmise täpsemaks ja ohutumaks.



10,1 m pöörderingi läbimõõt on võrreldav linnaauto omaga.

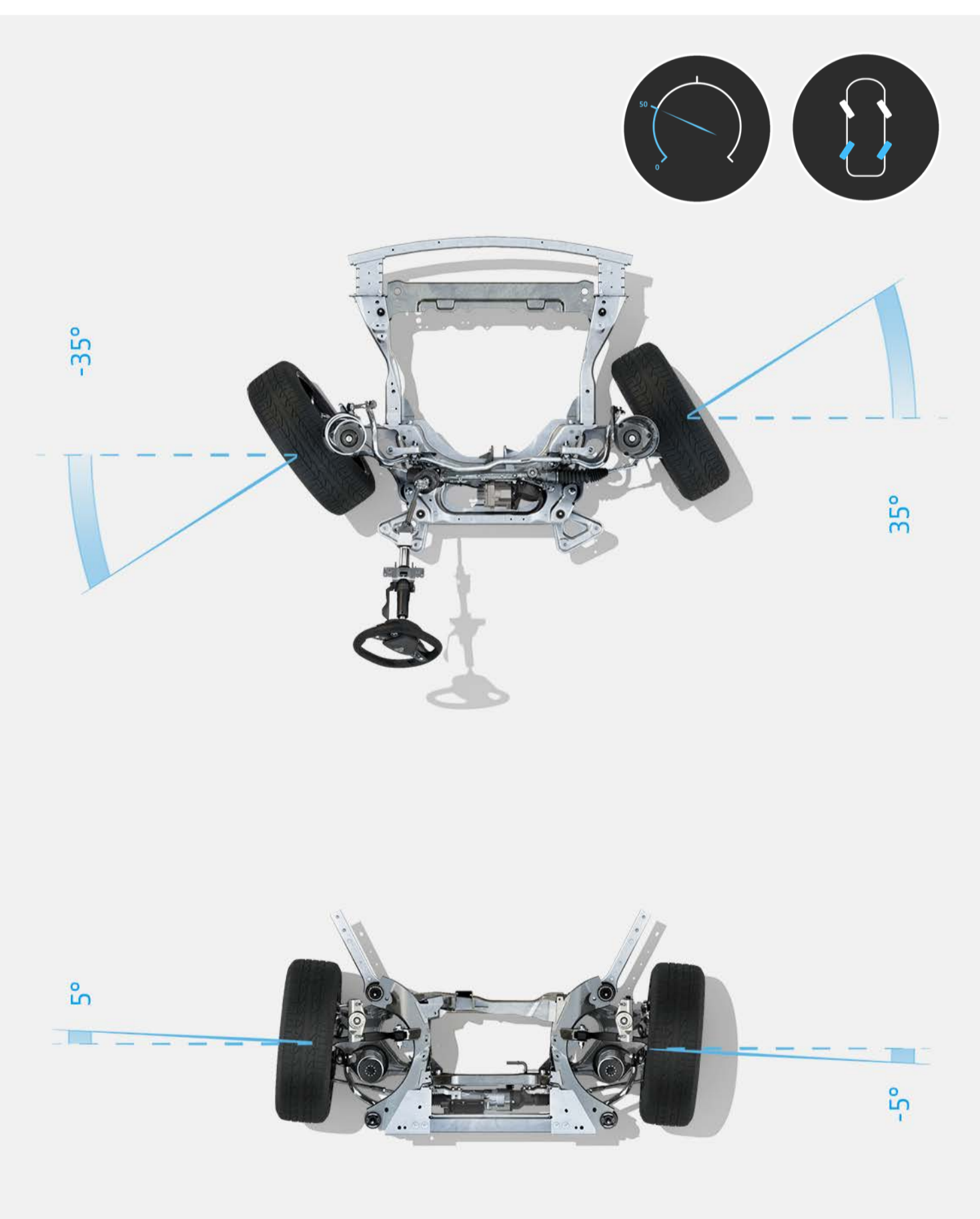

kuni kiiruseni 50 km/h, pööravad tagumised rattad eesmistele vastupidises suunas, et vähendada pöörderaadiust.

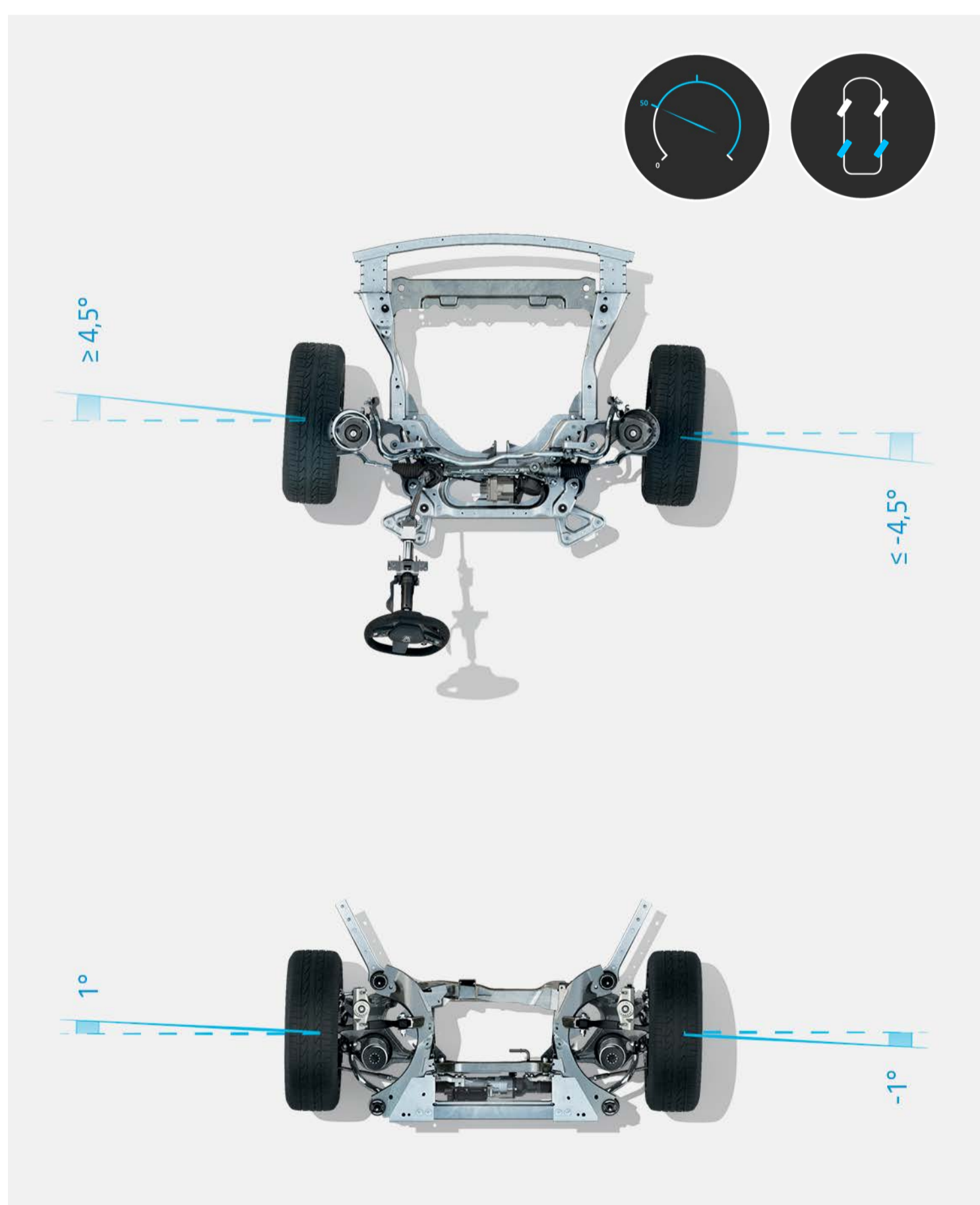

kiirustel üle 50 km/h, pööravad tagumised rattad samas suunas kui eesmised, et parandada teepüsivust ja ohutust.

* sõltuvalt versioonist.

[konfigureeri ja telli →](#)

[menüü ↑](#)

pardatehnoloogiad

Sõidukogemuse lihtsustamiseks on juhtnupud juhi poole suunatud ja kõige olulisem teave on nähtav otse juhi ees.



Enam ei pea silmi teel kõrvale pöörama: uus 210 cm² head-up displei* kuvab olulisima info otse esiklaasile.



head-up displei võimaldab jälgida kiirust, juhiabisüsteeme ja navigatsioonisuuniseid.

Mootori reageering ja hääl, rooli jäikus, meeleolualgustus ja juhiekraani seaded. Kuni 4 multi-sense süsteemi sõidurežiimi* võimaldavad sul oma auto sõidukogemuse ainulaadseks muuta.



sport režiim: intensiivne sõidunauding



eco režiim: optimaalne kütusekulu

* sõltuvalt versioonist või mootorist.

HARMAN KARDON* tipptasemel heli

Naudi kaasahaaravat helielamust uue ja eksklusiivse Harman Kardon* helisüsteemiga, mille üle salongi paikeva 12 kõlari koguvõimsuseks on 485 vatti.

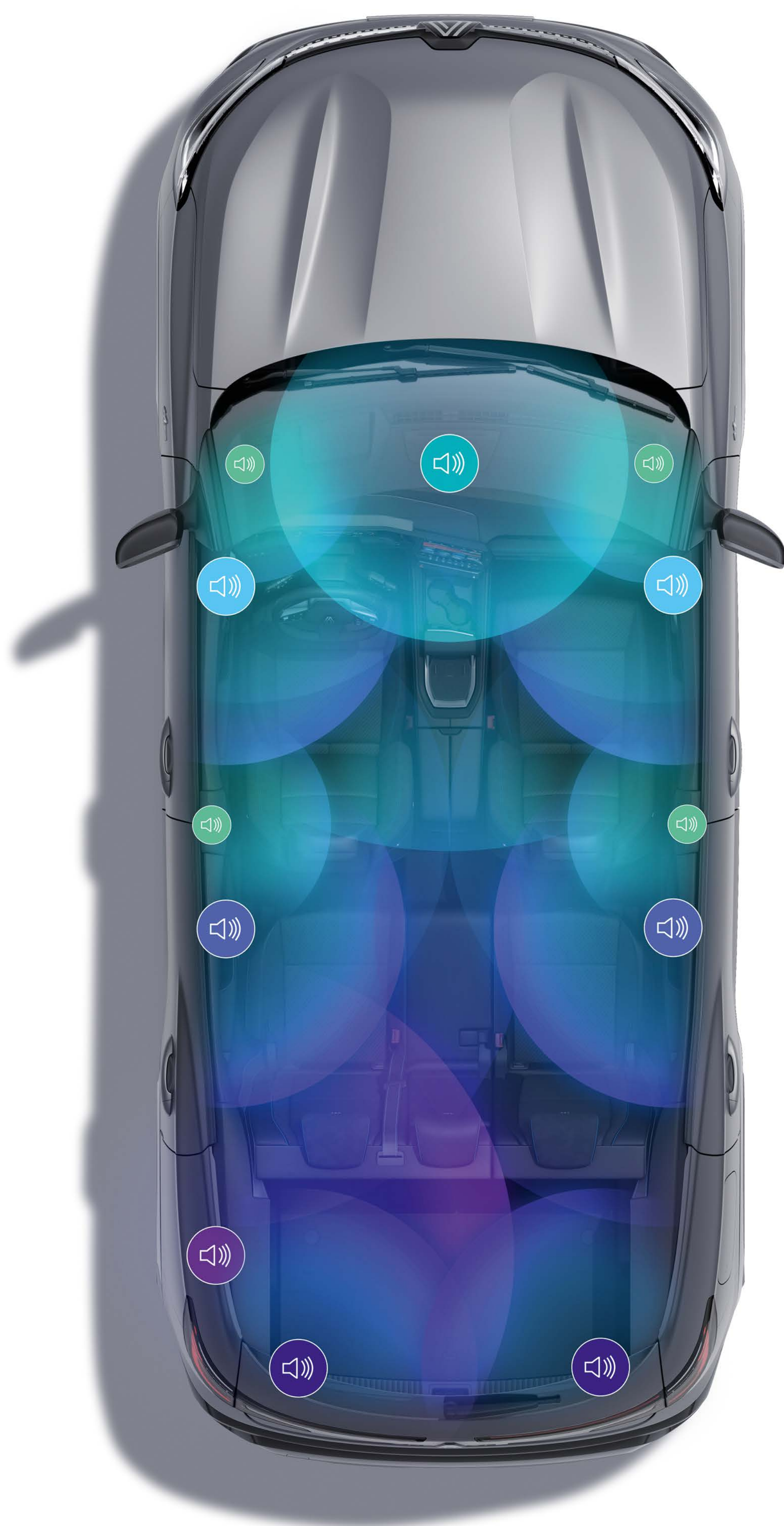

2 tviiterit armatuurlaua servades, 2 madalsageduskõlari esiste paneelides ja 2 tagauste paneelides, 2 surround kõlari, 1 keskkõlar ees, 2 tviiterit ja 1 subwoofer pakiruumis

* sõltuvalt versioonist

[konfigureeri ja telli →](#)

[menüü ↑](#)

openR link multimeediasüsteem koos Google'i rakendustega

OpenR link multimeediasüsteem ja selle 774 cm²⁽¹⁾ intuitiivne tehnoloogia koondab parima osa My Renault ja Google'i võrguteenustest^{1, 2}.



Amazon Music, EasyPark, Radioplayer, jpm. Google Play³ kaudu on saadaval kuni 35 eksklusiivse sisuga rakendust.



Waze on kogukonnapõhine navigeerimiskrakendus, mis jagab teavet reaalajas. Waze'i kasutamine kindlustab sulle meelerahu.



Asu teele kuulates esitusloendeid ja saateid rakendusega **Amazon Music**, mis sisaldub su Amazon Prime'i tellimuses.



Vivaldi browser on tõhus ja kiire veebilehitseja, mis ei riku su privaatsust.



Kabriol on esimene geograafilist asukohta tuvastav audiogiid lastele. Sajad lood ja geograafilised andmed, mis aitavad reisil su lastel aega veeta.



Oled mänguks valmis? Sind ootavad viktoriinid, mõistatused ja väljakutsed! Tänu Renault'le ja **Les Incollables**[®] haridusrakendusele saab reisimisest kogu pere ühine seiklus.



Sybel on ainulaadne platvorm, millelt leiad oma lemmik taskuhäälisingud ja võid avastada uut originaalloomingut, nagu audioraamatud, dokumentaalid jms.



Lisa oma autosõitule rütmi muusikamänguga **SongPop** for Renault. Mängi koos pere või sõpradega ja taasavasta suurimad muusikahitid!



Rakendus L'Équipe for Renault võimaldab sul reaalajas kursis püsida kõigi spordi uudistega.



Radioplayeri abil saad igal ajal otse juurdepääsu kõikidele oma lemmikraadiojaamadele.



Avasta enda ümber olevaid lugusid geograafilise asukohaga seotud kommentaaridega rakenduses **Karacal**. Muuda iga reis ainulaadseks seikluseks.



EasyPark'i abil saad planeerida ja broneerida parkimiskohti miljonite parkimiskohtade hulgast üle Euroopa. Sisesta oma sihtkoha aadress või navigeeri kaarti kasutades.

Ütle lihtsalt: "Hei Google", et planeerida teekonda, muuta sõidurežiimi või seadistada temperatuuri. Häälassistent² on sinu jaoks alati olemas.



Suletud teelõik, uus ühesuunaline tänav, ajutine ümbersõit... Google Mapsi navigatsioonisüsteem² tagab täpse navigeerimise ka puuduva võrguühenduse korral.



¹ sõltuvalt versioonist ja asukohariigist.

² My Renault, Google Maps ja Google Assistant võrguteenused on tasuta saadaval 5 aasta jooksul alates sinu auto tarnimise kuupäevast.

³ Google Play'st alla laetud rakenduste kasutamine võrguteenuse jagamise kaudu.

konfigureeri ja telli →

menüü ↑

salongi mugavus ja ümbertuuletusvõimalused

Omas segmendis suurim põlveruum võimaldab tagaistmel reisijatel nautida suurepärasest mugavust. 16 cm ulatuses nihutatav tagumine istepink annab võimaluse pakiruumi mahtu reguleerida.



Pakiruumi kuni 1761 l² kokkuklapitud tagumise istepingi korral.



elektriliselt avaneva tagaluugi avamiseks piisab jalavibutusest tagumise kaitseraua all

Ergonoomiline nihutatav käetugi võimaldab sul mugavalt suurt 12" openR ekraani kasutada.



käetugi ja nutitelefoni induktsioonlaadija

¹ sõltuvalt versioonist.

² 1525 dm³

[konfigureeri ja telli](#) →

[menüü](#) ↑

06. täiustatud juhiabisüsteemid



32 täiustatud juhiabisüsteemi

Osana human first programmist, on uus Renault Austral E-Tech full hybrid varustatud 32 täiustatud juhiabisüsteemiga.

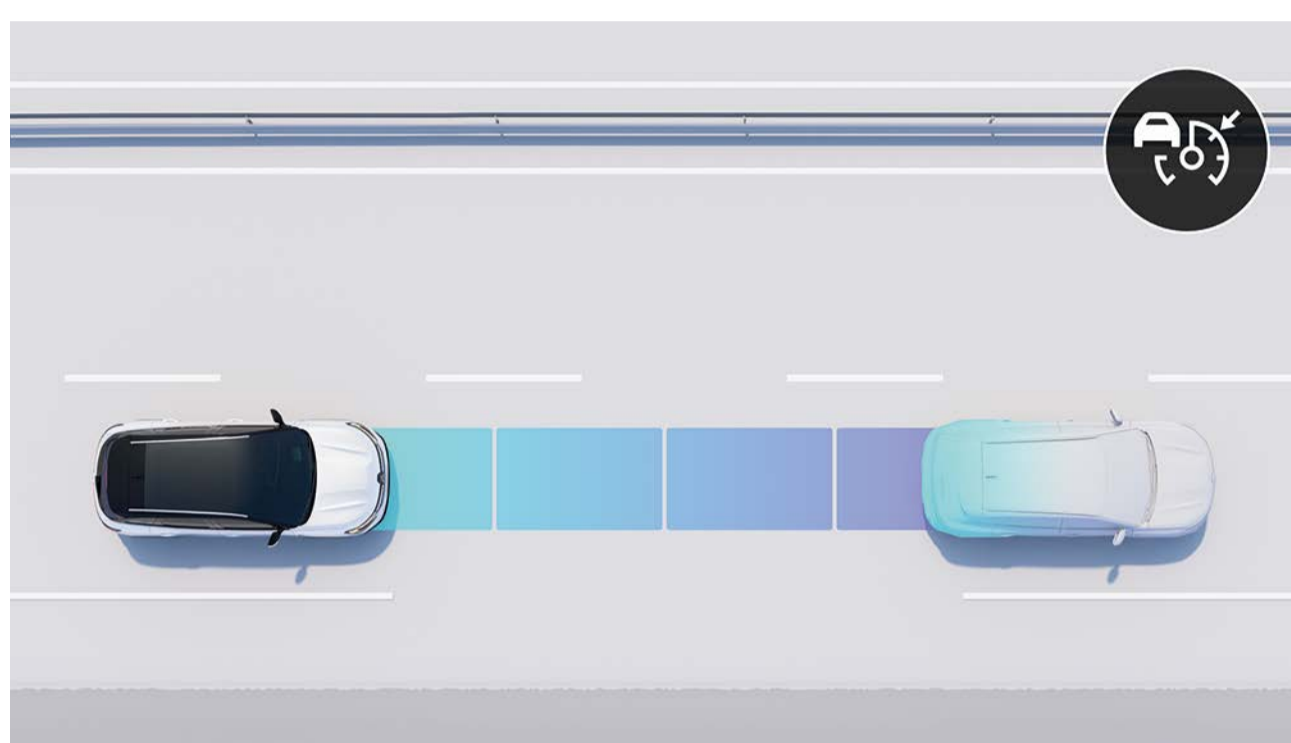

intelligentne kohanduv püsikiirusehoidik
See hoiab ohutut pikivahet eesliikuvast sõidukist, rakendades pidurid, kui vahemaa liiga väikeseks muutub ja kiirendades kui tee ees vaba on. See analüüsib ka ümbritsevat keskkonda, et ennetavalt kiirust kohandada.



leed-esituled Matrix Vision
See süsteem kohandab automaatselt valgusvihu kuju vastavalt liiklusoludele ja ilmastikule, et vältida pimestamist ja optimeerida öist nähtavust.



automaatne hädapidurdussüsteem tagurdamisel
See tuvastab auto taga paiknevad takistused ja peatab auto ohu korral automaatselt.

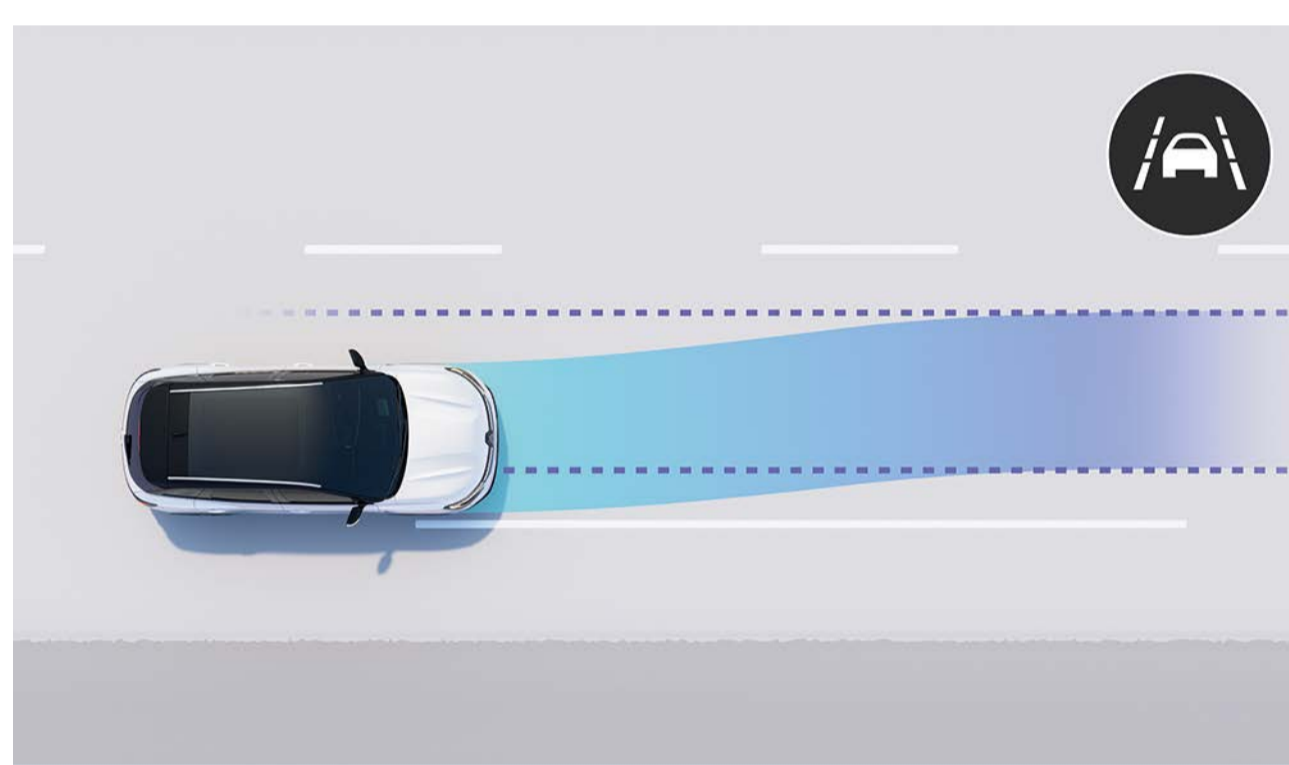

sõiduraja hoidmise assistent
Süsteem korrigeerib rooli kallet, pöörates auto tagasi oma sõidurajale, kui sa suunatud pole näidanud.

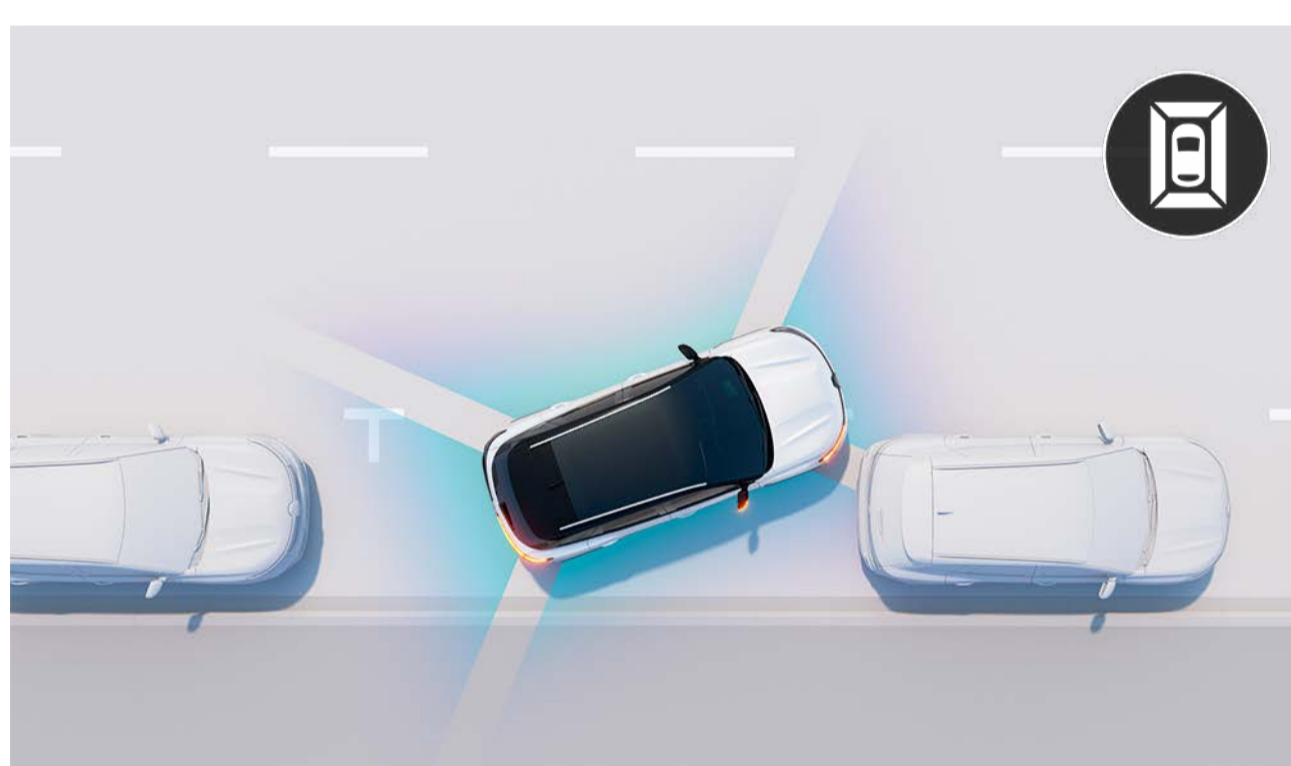

360° vaatega 3D-kaamera
4 kaamerat, mille pildid loovad auto lähiümbrusest 360° vaate, võimaldavad sul vaevata erinevaid manöövreid sooritada.



reisijate ohutu väljumise funktsioon
See süsteem hoiatab sind, kui ukse avamisel läheneb tagant teine sõiduk.

sõitmine

- aktiivne juhiassistent
- mäletstardiassistent
- 9,3" head-up displei (210 cm²)
- ohutu pikivahet hoiatussüsteem
- ennetav ökosõidu assistent^{1,2}
- ennustav hübriidrežiim^{1,2}
- kiirusepiiraja
- püsikiirusehoidik
- kohanduv püsikiirusehoidik
- intelligentne püsikiirusehoidik¹

parkimine

- tagumised parkimisandurid
- eesmised parkimisandurid
- külgmised parkimisandurid
- 360° vaatega 3D-kaamera
- tagurduskaamera
- vabakäe parkimine

ohutus

- sõiduraja vahetuse hoiatussüsteem
- sõidurajalt lahkumise hoiatussüsteem
- sõiduraja hoidmise assistent
- pimenurga hoiatussüsteem
- automaatne hädapidurdussüsteem koos ristmike funktsiooniga
- automaatne hädapidurdussüsteem tagurdamisel
- automaatne hädapidurdussüsteem linna/ linnalähi piirkondades koos jalakäijate/ ratturite tuvastusfunktsiooniga
- parkimiskohalt välja tagurdamise hoiatussüsteem
- sõidurajalt lahkumise hoiatussüsteem möödasõidul
- liiklusmärkide tuvastussüsteem
- liiklusmärkide tuvastussüsteem koos sõidukiiruse hoiatussüsteemiga¹
- reisijate ohutu väljumise funktsioon
- juhi väsimuse tuvastussüsteem

tuled

- leed-esituled Matrix Vision
- automaatne kaug- ja lähitulede vahetus
- leed-esituled adaptive vision (koos integreeritud udutulede funktsiooniga)

¹ 5-aastaseks perioodiks

² peagi saadaval

[konfigureeri ja telli](#) →

[menüü](#) ↑

07. isikupärastamine

värvivalik



liustikuvalge (tv)¹



leekpunane (mv)¹



läikiv pärlivalge (p)¹



säravmust (mv)



iron sinine (mv)



kiltkivihall (mv)



kiltkivihall satiin (m)¹

p: pärlmutter;
m: mattvärv;
tv: tavavärv;
mv: metallikvärv.
¹ saadaval sõltuvalt versioonist

[konfigureeri ja telli →](#)

[menüü ↑](#)

07. isikupärastamine

sisekujundus



techno

- pehme materjaliga kaetud armatuurlaud, mattkroomid detailid koos meeleoluvälgustusega ja taaskasutatud materjalidest dekoratiivelemendid
- halli ja musta värvi tekstiilpolster koos ökonahast elementidega



iconic

- ökonahaga kaetud armatuurlaud koos topeltõmblustega, saarepuust dekoratiivelemendid
- musta värvi tekstiilpolster koos ökonahast elementidega



iconic esprit Alpine

- pehme materjaliga kaetud armatuurlaud, Alcantarast® dekoratiivelemendid koos siniste õmblustega
- musta värvi tekstiilpolster koos Alcantarast® elementide ja siniste õmblustega

07. isikupärastamine

polster



hall tekstiilpolster koos TEP ökonahast elementidega



halli ja musta värvi tekstiilpolster koos mustade TEP ökonahast elementidega



musta värvi tekstiilpolster koos Alcantarast® elementide ja siniste õmblustega

kõik brošüüris kirjeldatud nahkistmed on kaetud osaliselt nahaga ja osaliselt spetsiaalse kattega tekstiiliga. Täpsema info saamiseks kasutatud materjalide kohta, võta palun ühendust oma müügiesindajaga.

veljed



19" mustad teemantläikega valveljed komah¹



20" mustad teemantläikega valveljed effie²



20" mustad teemantläikega valveljed daytona³

¹ saadaval standardvarustusena techno versioonile

² saadaval standardvarustusena iconic versioonile

³ saadaval standardvarustusena esprit Alpine versioonile

[konfigureeri ja telli →](#)

[menüü ↑](#)

07. isikupärastamine

lisavarustus



välised isikupärastamise paketid

Muuda oma auto välimus veelgi isikupärasemaks ühega neljast värvipaketist: süsinik, kuld, helehall või grafiit.



Renault nouvelR katuseboks

Lähed reisile pere või sõpradega? Täiendava pagasi saad mahutada uude, turvalisse ja lukustatavasse Renault nouvelR katuseboksi, mis on saadaval 380, 480 ja 630 liitrise mahuga.



elektriliselt kokkuklapitav veokonks

Täiselektrilise veokonksu saab automaatselt töövalmis seada vaid ühe nupuvajutusega pakiruumis. Kokkuklappimine võtab vaid mõne sekundi – see läheb kaitseraua taha peitu ning jätab su auto välimuse muutumatuks.



astmelauad

Rõhuta oma uue Renault Australi maasturlikkust astmelaudadega, mis lihtsustavad ligipääsu katusel asuvalle lisavarustusele ning kaitsevad kere igapäevaste ohtude eest.



esprit Alpine tekstiilist põrandamatid

Kaitse oma auto salongi ja vali sobivad põrandakatted meie laiast mattide valikust. Rõhuta selle otsustavalt sportlikku välimust eksklusiivse signatuuriga esprit Alpine tekstiilist põrandamattidega.

[konfigureeri ja telli](#) →

[menüü](#) ↑

07. isikupärastamine

mootorivalik

**E-Tech
full hybrid
200 hj**

**mild hybrid
160 AG
auto**

kütuseliik

täishübrid + pliivaba bensiin (E10)

pliivaba bensiin (E10)

max võimsus kW EEC (hj) / pööretel (p/min)

96 kW / 4500 p/min. (sisepõlemismootor) + 75 kW
(2 elektrimootorit)

116 kW / 5250 kuni 5500 p/min (sisepõlemismootor)

max pöördemoment (Nm EEC) / pööretel (p/min)

205 Nm / 1750 p/min. (ainult sisepõlemismootor)

270 Nm / 1800 kuni 3750 p/min.

akud

liitium-ioon

jõudlus

max kiirus (km/h)

175

kiirendus 0-100 km/h (s)

8,4

9,7

mõõtmed ja mahud

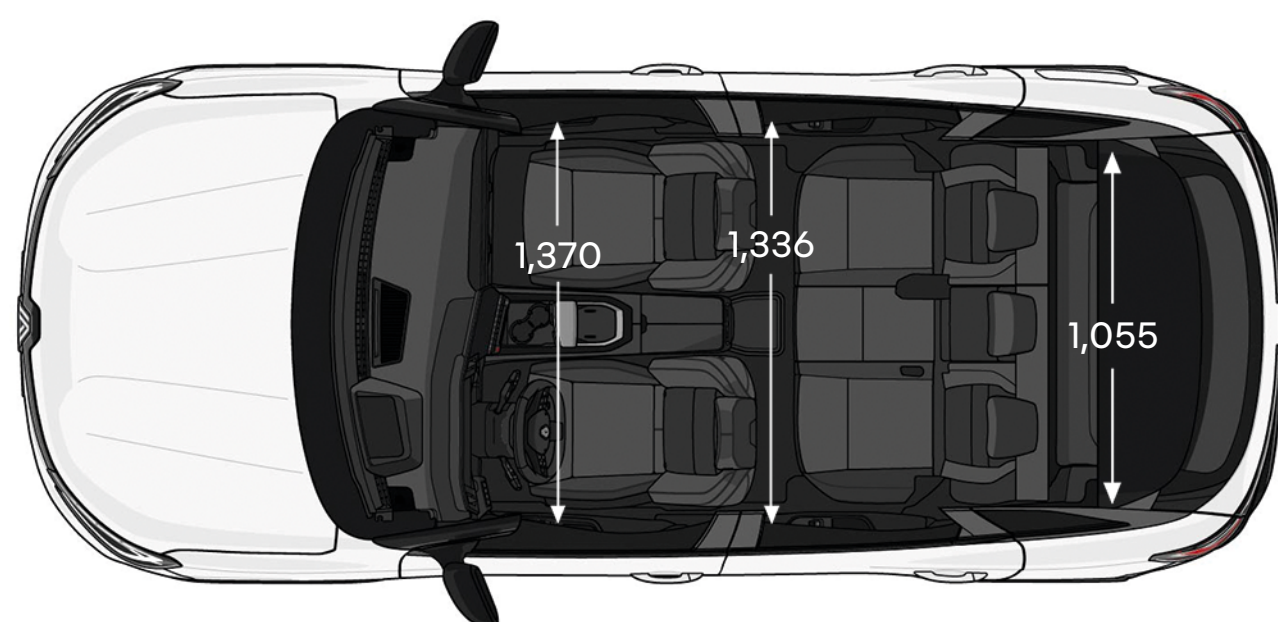
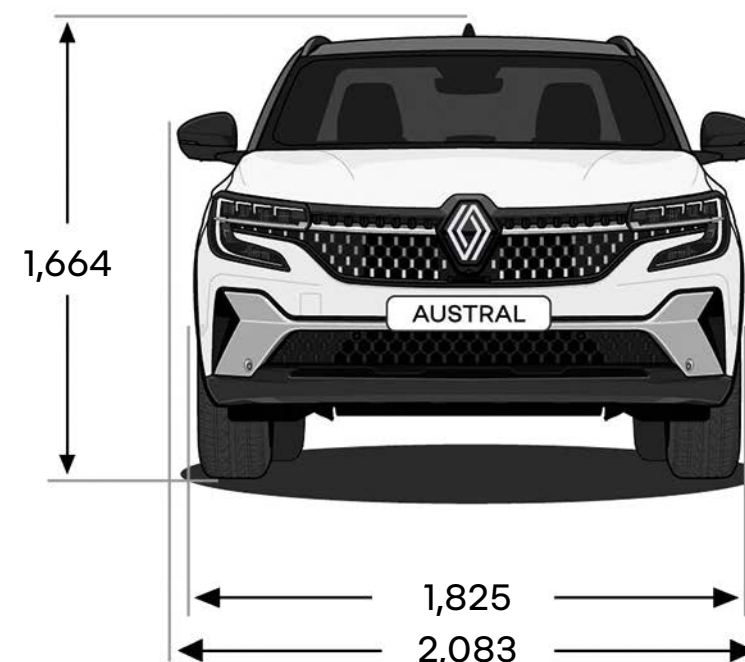
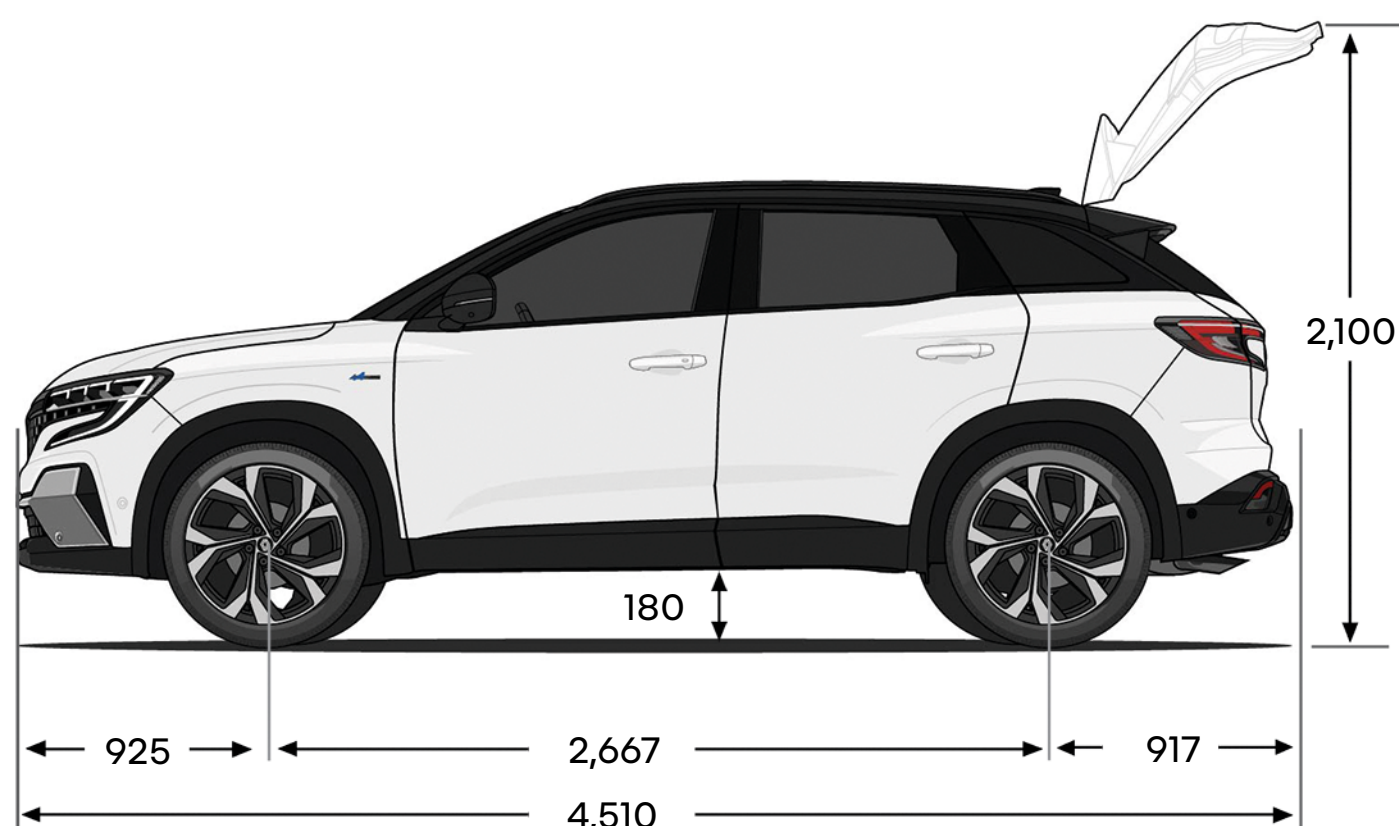

mõõtmed (mm)

pakiruumi maht (liitrites)	mild hybrid	E-Tech full hybrid
püstise tagumise istepingi korral	555	527
16 cm nihutatava tagumise istepingi korral	kuni 673	kuni 657
maksimaalne, kokkuklapitud tagumise istepingi korral	1761	1736

konfigureeri ja telli →

menüü ↑



Kasutusele on võetud kõik ettevaatusabinõud tagamaks, et antud väljaanne on trükkimise ajal täpne ja ajakohane. See dokument on loodud, kasutades tootmiseelseid mudeleid ja prototüüpe. Vastavalt pideva tootearenduse poliitikale jätab Renault endale õiguse igal ajal muuta siin sisalduvaid ja selles kirjeldatud tehnilisi andmeid, sõidukeid ja tarvikuid. Info säärastest muudatustest edastatakse Renault' edasimüüjatele nii kiiresti kui võimalik. Teatud mudelid võivad erineda ja teatud seadmed ei pruugi olla saadaval (standardi, valiku või tarvikuna) sõltuvalt asukohariigist. Värskeima teabe saamiseks võtke palun ühendust oma lähima edasimüüjaga. Trükitehnilistel põhjustel võivad selles dokumendis toodud värvid veidi erineda tegelikest värvidest või siseviimistlusest. Kõik õigused on kaitstud. Käesoleva väljaande paljundamine ükskõik millises vormis ja mis tahes viisil, täielikult või osaliselt, on keelatud ilma Renault' eelneva kirjaliku loata.

Visuaalide autorid: C. Violet, F. Schlosser, S. Staub, © Renault Marketing 3D-Commerce

Jaanuaril 2024

RENAULT soovitab 

[konfigureeri ja telli →](#)

[menüü ↑](#)